

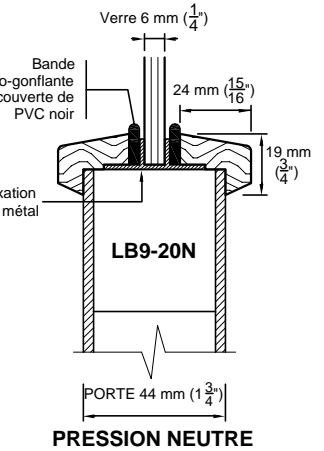

SYSTÈME DE PORTE COUPE-FEU

MOULURES À VITRE

(page 1 de 2)

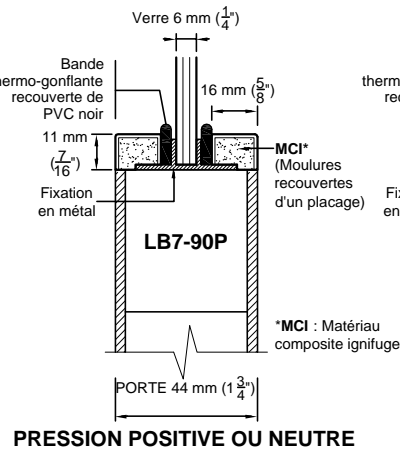
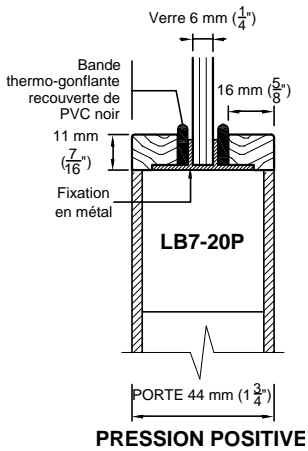
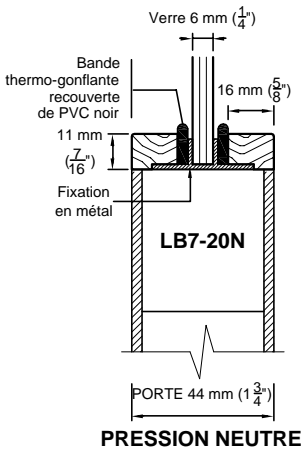
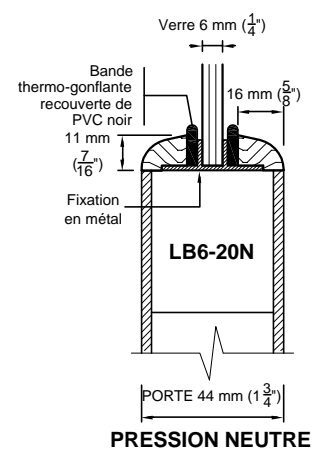
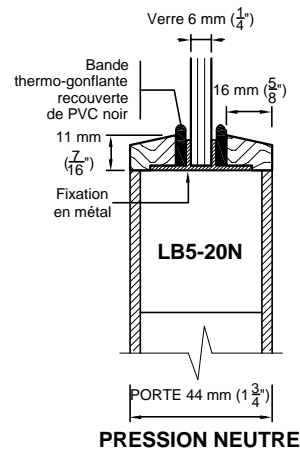
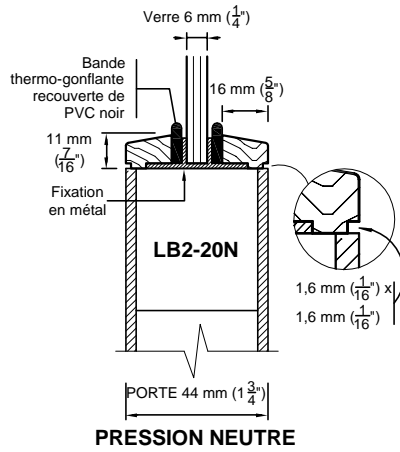
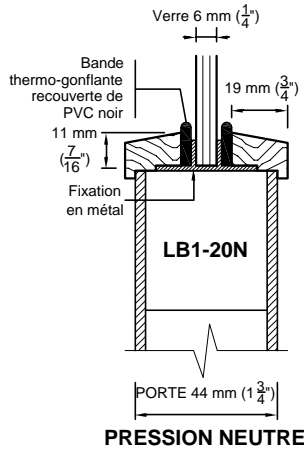

Voir page 2 de 2



Can. : 1 800 463.3124
U.S.A. : 1 800 363.2248



SYSTÈME DE PORTE COUPE-FEU

MOULURES À VITRE

(page 2 de 2)

PORTES COUPE-FEU 20 MINUTES

Instructions d'installation des vitres sur le chantier

- 1) Les premières moulures à vitre, sur l'une des deux faces de la porte, sont déjà fermement pré-installées en usine. Par conséquent, vous n'avez pas à les enlever.
- 2) Vous devez par contre enlever les secondes moulures à vitre, sur l'autre face de la porte. Bien que pré-installées en usine, vous remarquerez qu'elles peuvent être aisément enlevées.
- 3) Appliquer 3 mm (1/8 po) de calfeutre de silicone sur le joint formé par les moulures à vitre pré-installées et l'âme de la porte.
- 4) Mettre la vitre en place et l'appuyer fermement contre le calfeutre de silicone.
- 5) Appliquer 3 mm (1/8 po) de calfeutre de silicone sur le joint formé par le périmètre de la vitre et l'âme de la porte.
- 6) Réinstaller fermement contre le calfeutre de silicone les secondes moulures à vitre sur l'autre face de la porte en utilisant les trous pré-usinés.

Note concernant l'application des moulures à vitre. Fixer chacune des moulures à vitre en utilisant des clous de finition de 32 mm (1-¼ po) de long. Un minimum de 2 clous de finition doit être utilisé par moulure à vitre en utilisant les trous pré-usinés. Les clous de finition ne peuvent être insérés à moins de 51 mm (2 po) de chacun des coins; également, la distance entre chacun des clous de finition doit être d'au plus à 305 mm (12 po).

Instructions d'installation des vitres sur le chantier lorsqu'une bande thermo-gonflante recouverte de PVC noir est incluse

- 1) Les premières moulures à vitre, sur l'une des deux faces de la porte, sont déjà fermement pré-installées en usine. Par conséquent, vous n'avez pas à les enlever.
- 2) Vous devez par contre enlever les secondes moulures à vitre, sur l'autre face de la porte. Bien que pré-installées en usine, vous remarquerez qu'elles peuvent être aisément enlevées.
- 3) Disposer les bandes thermo-gonflantes sur le joint formé par les moulures à vitre pré-installées et l'âme de la porte.
- 4) Appliquer 3 mm (1/8 po) de calfeutre de silicone sur le joint formé par les bandes thermo-gonflantes que vous venez d'installer et l'âme de la porte.
- 5) Mettre la vitre en place et l'appuyer fermement contre le calfeutre de silicone.
- 6) Appliquer 3 mm (1/8 po) de calfeutre de silicone sur le joint formé par le périmètre de la vitre et l'âme de la porte.
- 7) Mettre les bandes thermo-gonflantes en place et les appuyer fermement contre le calfeutre de silicone.
- 8) Réinstaller fermement contre le calfeutre de silicone les secondes moulures à vitre sur l'autre face de la porte en utilisant les trous pré-usinés.

Note concernant l'application des moulures à vitre. Idem que celle ci-haut.