

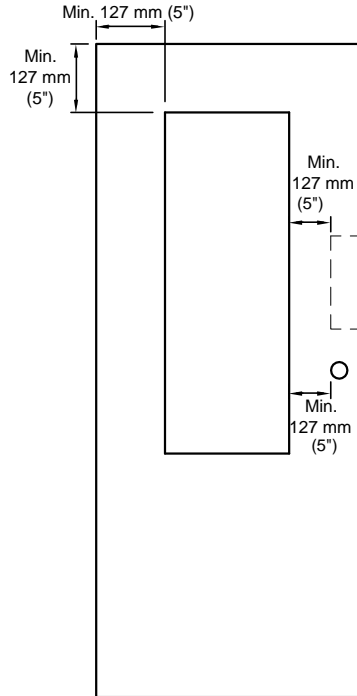

# SYSTÈME DE PORTE COUPE-FEU

## PRESSION POSITIVE

### PORTE COUPE-FEU 20 MINUTES INFORMATIONS TECHNIQUES SUR LES OUVERTURES



#### INFORMATIONS TECHNIQUES POUR LA PORTE

- Les dimensions maximales de la porte sont de 1 219 mm x 2 743 mm (4 pi x 9 pi).
- La distance minimale requise entre les extrémités de la porte et l'usinage des ouvertures est de 127 mm (5 po).
- Si plusieurs ouvertures sont pratiquées sur la porte, la distance minimale requise entre chacune d'elles est de 127 mm (5 po).
- La distance minimale requise entre l'usinage de la quincaillerie et l'usinage des ouvertures est de 127 mm (5 po).
- La distance minimale requise entre le bas de la porte et l'usinage des ouvertures est de :  
254 mm (10 po) pour une porte mesurant jusqu'à 2 134 mm (7 pi).  
305 mm (12 po) pour une porte mesurant au-delà de 2 134 mm (7 pi).

#### INFORMATIONS TECHNIQUES POUR LES OUVERTURES

##### ● LORSQUE LES MOULURES À VITRE LB7-20 SONT UTILISÉES.

- La dimension maximale de l'ouverture est de 8 361 cm<sup>2</sup> (1 296 po<sup>2</sup>) lorsque du verre de type «Firelite» est utilisé.
- La dimension maximale de l'ouverture est de 8 361 cm<sup>2</sup> (1 296 po<sup>2</sup>) lorsque du verre broché de 6 mm (¼ po) est utilisé.
- Plusieurs ouvertures sur une même porte sont permises en autant que la dimension totale des ouvertures n'excède pas celles précisées aux points précédents.

##### ● LORSQU'UN ENSEMBLE DE PIÈCES EN MÉTAL POUR OUVERTURE No 115 EST UTILISÉ.

- La dimension maximale de l'ouverture est de 18 426 cm<sup>2</sup> (2 856 po<sup>2</sup>) lorsque du verre de type «Firelite» et du calfeutre de silicone sont utilisés ensemble.
- La dimension maximale de l'ouverture est de 18 426 cm<sup>2</sup> (2 856 po<sup>2</sup>) lorsque du verre broché de 6 mm (¼ po) et des bandes thermo-gonflantes de type «Pemko FG 3000S45» sont utilisés ensemble.
- La dimension maximale de l'ouverture est de 8 361 cm<sup>2</sup> (1 296 po<sup>2</sup>) lorsque du verre broché de 6 mm (¼ po) ou du verre de type «Firelite» sont utilisés seuls.

